

## 取扱説明書

戸建住宅用宅配ポスト

# COMBO-FLAT

コンボ-フラット

シリンダー錠タイプ



このたびは、パナソニック製品をお買い上げいただき、まことにありがとうございます。

■取扱説明書をよくお読みのうえ、正しく安全にお使いください。

■ご使用前に「安全上のご注意」(3ページ)を必ずお読みください。

■保証書は「お引き渡し日・販売店名」などの記入を確かめ、取扱説明書とともに大切に保管してください。

## もくじ

### はじめに 2

宅配ボックスについて 2

安全上のご注意 3

知っておいていただきたいこと 3

### 使用前の準備 4

各部の名前 4

「OPEN」シールについて 4

印鑑の取り付け 4

インキカートリッジの交換方法 5

### 使いかた(宅配業者様) 6

荷物の配達 6

配達できる最大サイズ 7

### 使いかた(お客様) 8

荷物の取り出し 8

知っておいていただきたいこと 9

### お手入れと点検 10

### 故障かな?と思ったら 10

保証書 11

保証とアフターサービス 裏表紙

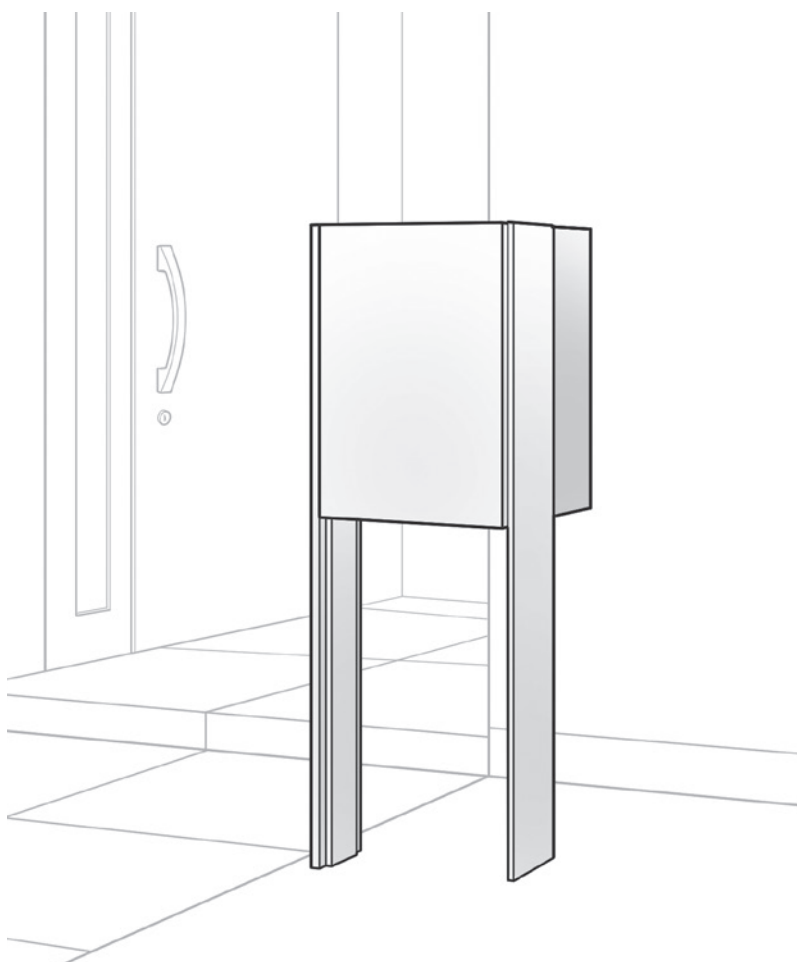

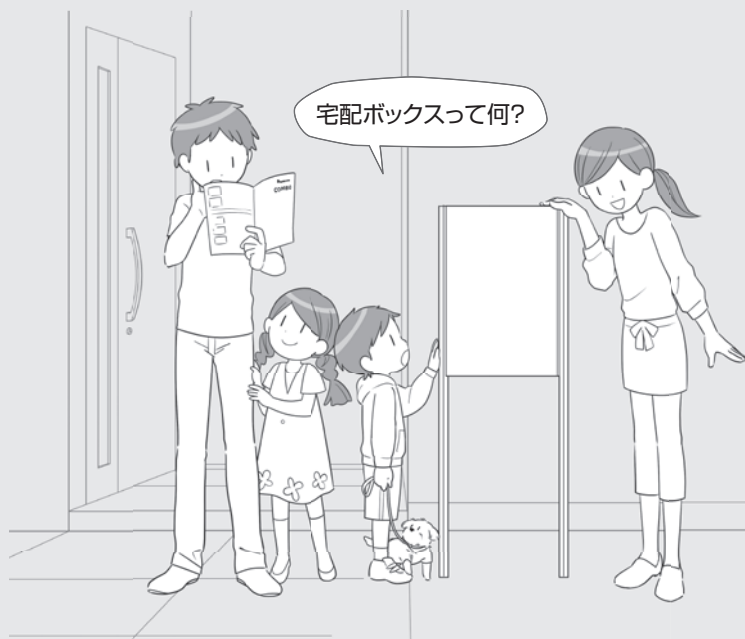

留守中や  
手が離せないとき、  
家族に代わって  
荷物を受け取ります。

### 「留守」のときに・・・

お子様だけで  
お留守番。



仕事で不在。



### 「在宅」しているが・・・

防犯上、  
直接会いたくない。



家事で手を  
離せない。



### 使用の流れ

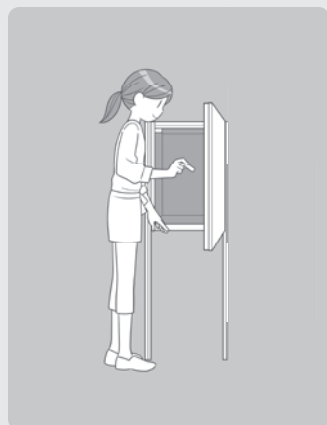

印鑑の取り付け

➡ 4ページ



荷物の配達

➡ 6ページ



荷物の取り出し

➡ 8ページ

# 安全上のご注意

必ずお守りください



人への危害、財産の損害を防止するため、必ずお守りいただくことを説明しています。

■ 誤った使い方をしたときに生じる危害や損害の程度を区分して、説明しています。

■ お守りいただく内容を次の図記号で説明しています。



**警告**

「死亡や重傷を負うおそれがある内容」です。



**注意**

「軽傷を負うことや、財産の損害が発生するおそれがある内容」です。



してはいけない内容です。



実行しなければならない内容です。



**警告**



**注意**

 禁止	<p><b>動く部分へ手や指などを差し込まない</b></p> <p>はさまれて、けがをすることがあります。</p>
	<p><b>分解、改造および仕様変更はしない</b></p> <p>事故、故障の原因となります。</p>
 必ず守る	<p><b>ボックス内に入って遊ばないよう、お子様には特に注意する</b></p> <p>ボックス内に閉じ込められるおそれがあります。</p> <p>※万が一閉じ込められた場合でも閉じ込め防止装置を押すと扉が開きます。(9ページ参照)(ミドルタイプのみ)</p>
	<p><b>ボックスにのぼったり扉にぶらさがったりしないよう、お子様には特に注意する</b></p> <p>転倒してけがをするおそれがあります。</p>

 禁止	<p><b>ホースによる直接の散水はしない</b></p> <p>各機能に障害が生じるおそれがあります。</p>
	<p><b>本体に重いものを乗せたり、寄りかかったりしない</b></p> <p>故障の原因となります。</p>
 必ず守る	<p><b>異常を感じた場合はすみやかに使用を中止する</b></p> <p>(例) ・異音がする ・ガタツキがある          ・動きがおかしい、動かない          ・部品の損傷、故障がある          ・腐食などにより機能、性能が低下している          ・その他</p> <p>販売店、工事店または最寄りの当社修理ご相談センターにご相談ください。</p>

はじめに

## 知っておいていただきたいこと

● 貴重品、重要書類、危険物、なま物などの保管はしないでください。

一般配達物の受箱として設計されていますので、貴重品類の受け取りや保管には適しておりません。鍵も入れないでください。意図的な盗難やいたずらには対応できません。また、風雨や諸条件によって雨水などが侵入することがありますのでご注意ください。

● 故意、悪意、いたずらに対する防御機能はありません。

● 配達される業者様等の故意、過失、使用上の誤りによる荷物の盗難、紛失については責任を負いかねますのでご了承ください。

● 受取物の認識機能はありません。

● 雨により、本体天面に水がたまります。ご使用時は水にぬれないようご注意ください。



## 使用前の準備

### 各部の名前

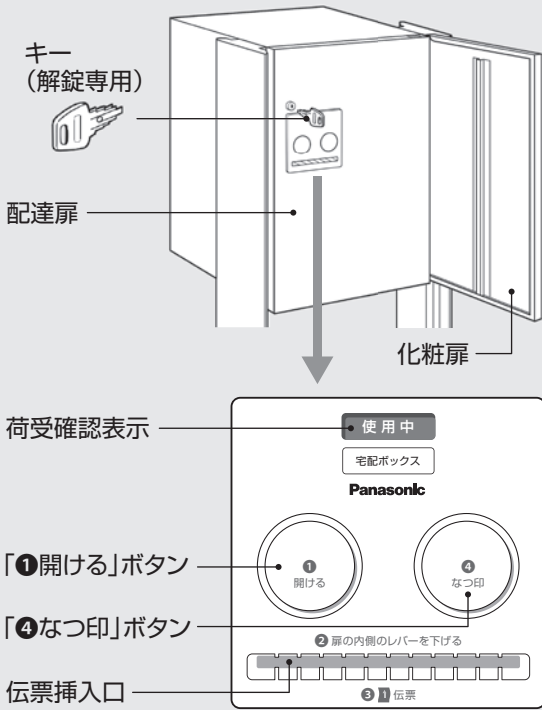

### 「OPEN」シールについて

説明書に同梱の「OPEN」シールを貼り付けていただくと、宅配ボックスと認識しやすくなります。必要に応じて貼り付けてください。

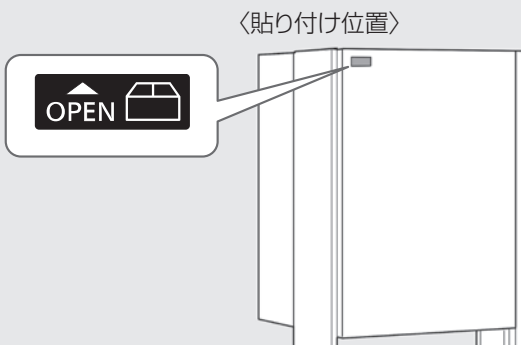

## 印鑑の取り付け

### 使用できる印鑑の種類

重要  
ポイント

印鑑は、シヤチハタ製「ネーム9」を使用してください。

※印鑑はお客様でご用意ください。

※「ネーム9」以外の印鑑は、ご使用になれません。

〈キャップを外した状態〉

〈キャップがついた状態〉

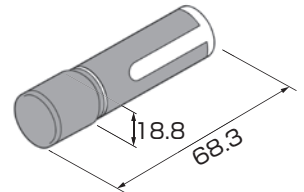
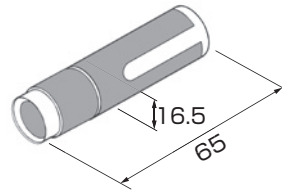

### 印鑑の取り付け場所

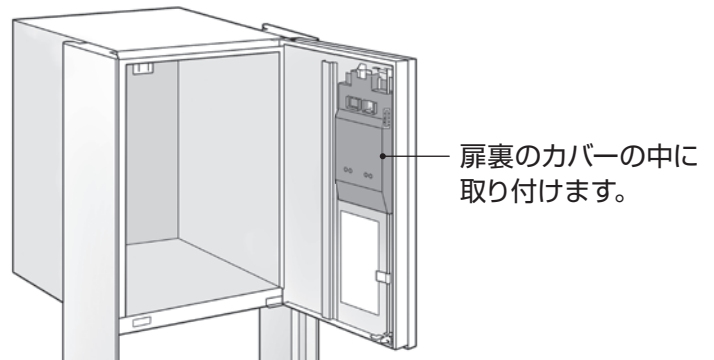

### 1 配達扉を開け、カバーを外す

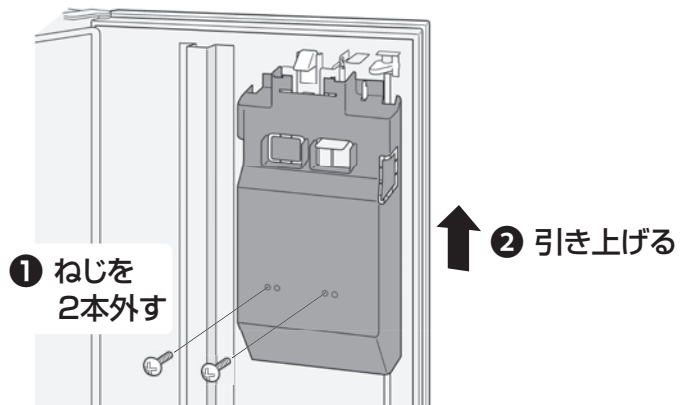

## 2 印鑑ホルダーに印鑑をセットする

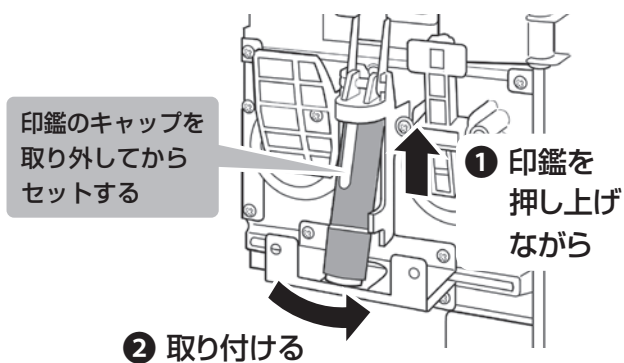

## 3 カバーを取り付け、ねじで固定する

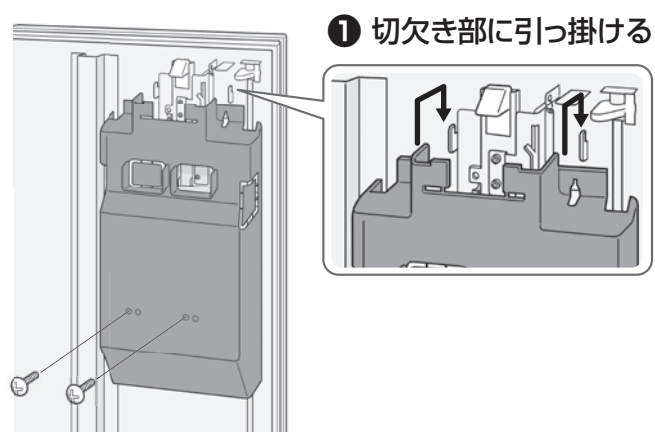

### ② ねじで固定する

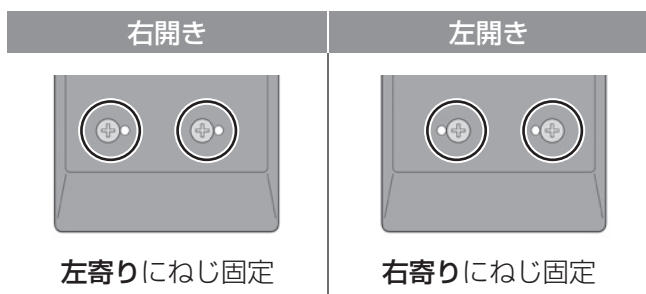

## 4 押印の確認をする

動作の確認をしてください。

- 荷物の配達 1～4 (6ページ)
- 荷物の取り出し 1～3 (8ページ)

## インキカートリッジの交換方法

印鑑のインキカートリッジ交換の目安は約2年間です。

### 1 配達扉を開け、カバーを外す

### 2 印鑑ホルダーから印鑑を外す

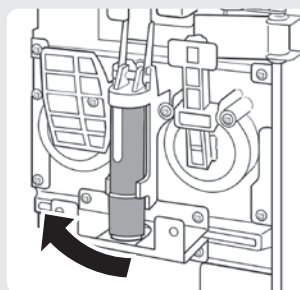

### 3 印鑑からインキカートリッジを外して交換する



※シャチハタ製のカートリッジ(品番:XLR-9N)を文房具店などでご購入ください。

### 4 印鑑ホルダーに印鑑をセットする

### 5 カバーを取り付ける

### 6 押印の確認をする

動作の確認をしてください。

- 荷物の配達 1～4 (6ページ)
- 荷物の取り出し 1～3 (8ページ)



## 使いかた (宅配業者様)



確実に宅配ボックスを  
お使いいただくために…

- ・最寄りの宅配業者様へ連絡していただき、不在時の宅配ボックスの使用をお伝えください。
- ・不在配達票が入っていた場合、荷物配達の日時のご指示とともに、次回より不在時の宅配ボックスの使用をお伝えください。

宅配ボックスは  
一業者(1回)受取用です。



## 荷物の配達

- 1 「開ける」ボタンを押して扉を開け、荷物を入れる

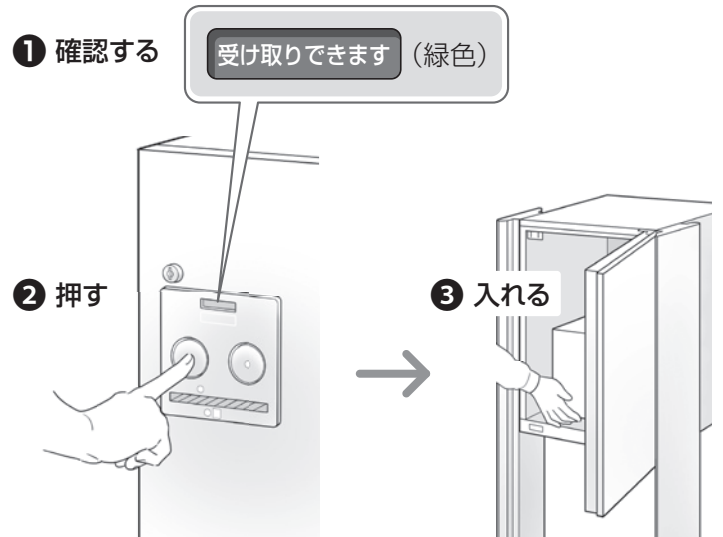

※「荷受確認表示」が「使用中」(赤色)のときは荷物を入れることができません。

- 2 扉裏側の施錠レバーを下げ、扉を閉める

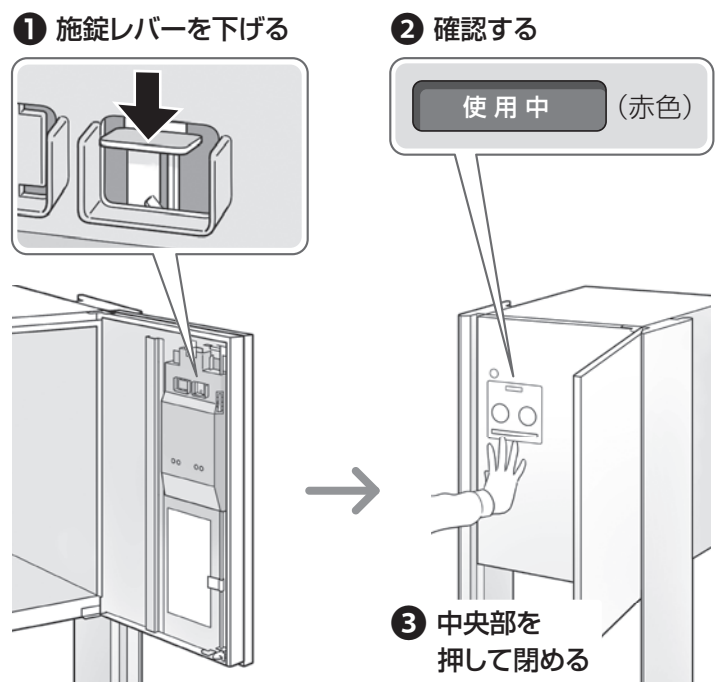

※扉の上・下が確実に閉まっているか確認してください。

### 3 伝票を入れる

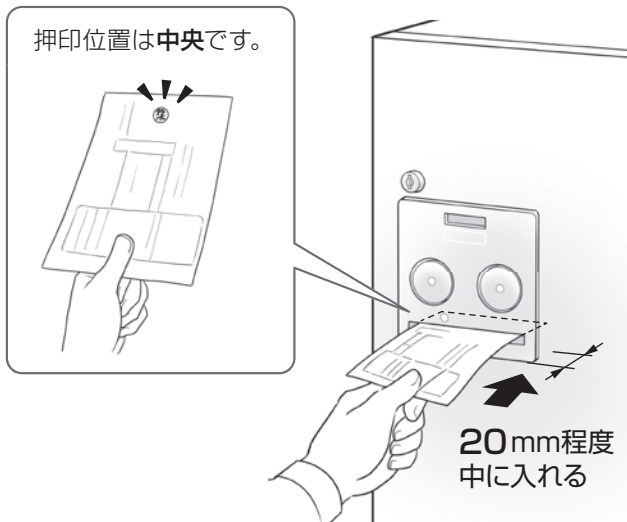

### 4 「なつ印」ボタンを押し、伝票を取り出す

重要  
ポイント

- ・押印は1回のみです。
- ・「なつ印」ボタンはカチッと鳴ったら指を放してください。



※低温（-5℃以下）では、押印文字がかすれることがあります。故障ではありません。

## 配達できる最大サイズ

重要  
ポイント

最大サイズ以上の荷物を入れると扉が開かなくなるおそれがあります。

ハーフタイプ

〔寸法単位：mm〕

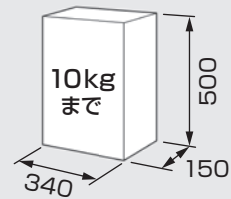

ミドルタイプ

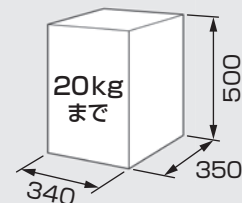
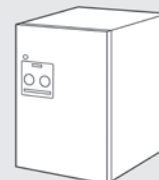

## 受け入れできないもの



- 生鮮食料品
- 現金・貴重品・生花など





## 使いかた (お客様)



宅配ボックスには  
前出しと後出しの  
2タイプがあります。  
また、右開きと  
左開きがあります。

### 前出し<FF>タイプ

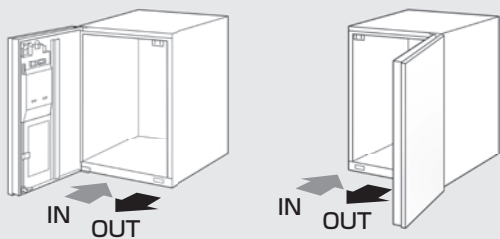

左開き

右開き

### 後出し<FR>タイプ

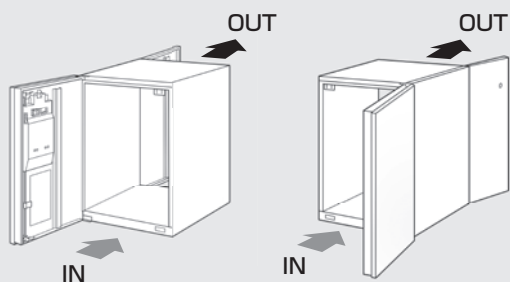

左開き

右開き

# 荷物の取り出し ※右開きで説明しています。

## 前出し<FF>タイプ

### 1 付属のキーで配達扉を解錠する

#### ① 確認する

使用中 (赤色)

#### ② 押しながら回す

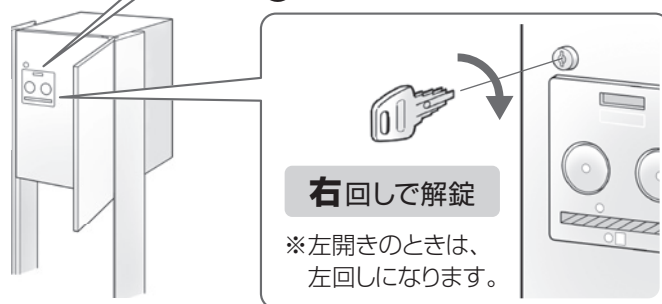

### 2 「開ける」ボタンを押して配達扉を開いて、荷物を取り出す

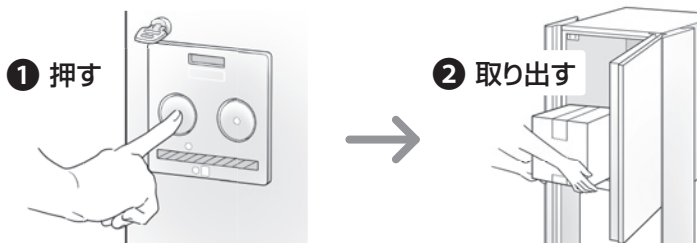

### 3 配達扉を閉め、キーを抜く

- ① 中央部を押して閉める
- ② キーを抜く (元の位置に回す)
- ③ 確認する

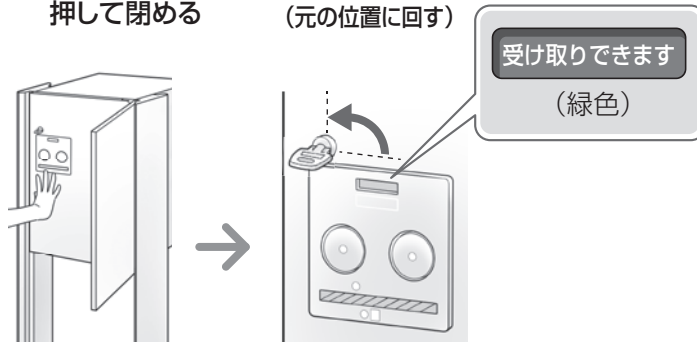

※扉の上・下が確実に閉まっているか確認してください。



## 後出し<FR>タイプ

重要  
ポイント

## 知っておいていただきたいこと

### 1 付属のキーで後扉を解錠する

#### ① 確認する

使用中 (赤色)

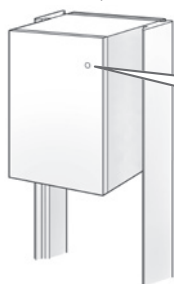

#### ② 押しながら回す



左回しで解錠

※左開きのときは、  
右回しになります。

### 2 後扉を開いて、荷物を取り出す

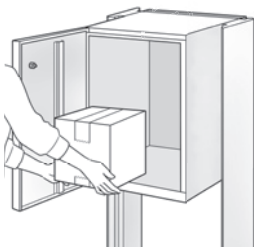

### 3 後扉を閉め、施錠する

#### ① 中央部を 押して閉める



#### ② 施錠して、 キーを抜く (元の位置に回す)



#### ③ 確認する(配達扉側)

受け取りできます  
(緑色)



※扉の上・下が確実に閉まっているか確認してください。

- 貴重品、重要書類、危険物、なま物などの保管はしないでください。

一般配達物の受箱として設計されていますので、貴重品類の受け取りや保管には適しておりません。鍵も入れないでください。意図的な盗難やいたずらには対応できません。また、風雨や諸条件によって雨水などが侵入することがありますのでご注意ください。



貴重品

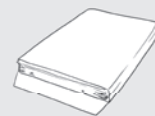

重要書類



危険物



なま物

- 万が一ボックス内に閉じ込められた場合でも閉じ込め防止装置を押すと扉が開きます。(ミドルタイプのみ)

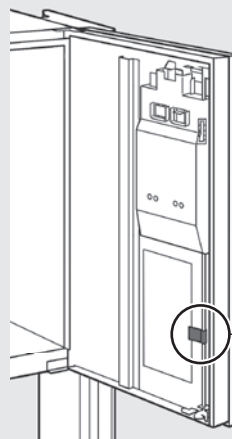

閉じ込め防止装置

使いかた(お客様)

# お手入れと点検



## 汚れたときは

- 乾いたやわらかい布、または固くしぼったやわらかい布で汚れをふき取ってください。



## 月に1回は

- 押印の状態を確認してください。
- 各部のねじなどにゆるみがないことを確認してください。

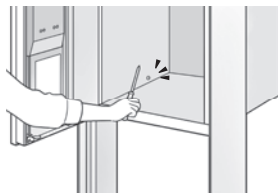
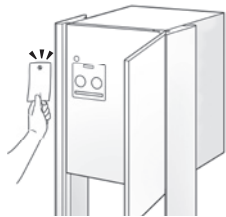

## ⚠ 注意



禁止

ホースによる直接の散水はしない  
各機能に障害が生じるおそれがあります。

# 故障かな？と思ったら



修理、サービスを依頼される前に次の項目の点検をしてください。

症状	点検	処置
押印ができない	印鑑が入っていますか？	印鑑を入れてください。
	印鑑のインキが切れていませんか？	インキカートリッジを交換してください。
	指定以外の印鑑を使用していませんか？	指定の印鑑に交換してください。
	扉は閉じられていますか？	扉の施錠を確認してください。
伝票が入らない	印鑑が邪魔していませんか？	印鑑を上面に押し上げてセットしてください。
扉が施錠しない	施錠レバーを下げていますか？	施錠セットレバーを下げて扉を閉めてください。
	キーが差し込まれたままになっていませんか？	キーを抜いて施錠レバーを下げてください。
扉が解錠できない	キーを差し込んで、押しながら指定方向に回しましたか？	キーの回転方向の確認をしてください。
	サイズオーバーの荷物が入っていませんか？	扉を軽く叩いたり、ゆすったりしながら解錠操作をしてください。 ※商品が壊れないようご注意ください。

# 保証とアフターサービス

よくお読みください

使いかた・お手入れ・修理などのご相談は

- まず、お買い上げの販売店へお申し付けください。
- お買い上げの際に記入されると便利です。

販売店名	
電話	
お引き渡し日	年 月 日

## ■保証書（11ページ）

お引き渡し日・販売店名などの記入を確かめ、お買い上げの販売店からお受け取り、保管してください。

保証期間：お引き渡し日から本体2年間

## ■補修用性能部品の保有期間 7年

当社は、本製品の機能を維持するために必要な部品を、製造打ち切り後7年保有しています。

修理を依頼されるとき

- まず、お買い上げの販売店へご連絡ください。
- 保証期間中は、保証書の規定に従って出張修理をさせていただきます。

## ■ご連絡いただきたい内容

- ①品名
- ②品番
- ③お引き渡し日
- ④異常の状況（できるだけ具体的に）

- 保証期間を過ぎているときは、診断をして修理できる場合は、ご要望により修理させていただきます。

## ●修理料金は次の内容で構成されています。

- 【技術料】 診断・修理・調整・点検などの費用です。
- 【部品代】 修理に使用した部品および補助材料代です。
- 【出張料】 お客様のご依頼により技術者を派遣する費用です。

※この商品は日本国内専用品ですので、日本国外で使用しないでください。万一、日本国外で使用された場合は、修理サービスはお受けになれません。

商品の情報はホームページでご確認ください。

パナソニック 住まい

検索

<https://sumai.panasonic.jp/>

## ■転居などでお困りの場合は、以下のお客様相談窓口にご相談ください。

ご使用の回線（IP電話やひかり電話など）によっては、回線の混雑時に数分で切れる場合があります。

消耗品・交換部品・後付パーツのご用命は

## ハイ・パーツショップ 一般のお客様用

<https://sumai.panasonic.jp/parts/>

【受付時間】 月～金 / 9:00～18:00 土・日・祝日 / 9:00～17:00



ゴーパーツ  
0120-055-802

※携帯電話からもご利用になれます。

※GW休暇・夏季休業・年末年始はお休みまたは受付時間を変更させていただく場合があります。

※ビジネスのお客様はお取引先の販売ルートへお問い合わせください。

●左記番号がご利用いただけない場合は…06-6906-1224



修理のご用命は

## 修理ご相談窓口 ※インターネットでの依頼も可能です。

<https://sumai.panasonic.jp/support/repair/>

【受付時間】 月～土 / 9:00～19:00 日・祝日・年末年始 / 9:00～18:00



パナニイコー  
0120-872-150

※携帯電話からもご利用になれます。

●左記番号がご利用いただけない場合は…06-6906-1090



商品の  
お問い合わせは

## 住宅設備・建材商品ご相談窓口

<https://sumai.panasonic.jp/support/>

【受付時間】 365日 / 9:00～18:00



個人のお客様 0120-878-093

●左記番号がご利用いただけない場合は…06-6780-5779

法人のお客様 0120-187-150

●左記番号がご利用いただけない場合は…06-6904-7270

※携帯電話からもご利用になれます。

●FAX … 0120-872-460



Help desk for foreign residents in Japan Tokyo (03) 3256-5444 Osaka (06) 6645-8787  
Open: 9:00 – 17:30 (closed on Saturdays / Sundays / national holidays)

※所在地、電話番号、受付時間などが変更になることがあります。

ご相談窓口における  
お客様の個人情報の  
お取り扱いについて

パナソニックハウジングソリューションズ株式会社および関係会社は、お客様の個人情報をご相談対応や修理対応などに利用させていただきます。ご相談内容は録音させていただきます。また、折り返し電話をさせていただくために発信番号を通知いたしております。なお、個人情報を適切に管理し、修理業務などを委託する場合や正当な理由がある場合を除き、第三者に開示・提供いたしません。個人情報に関するお問い合わせは、ご相談いただきました窓口にご連絡ください。

パナソニックハウジングソリューションズ株式会社  
外廻りシステム事業部

〒571-8686 大阪府門真市大字門真1048番地

© Panasonic Housing Solutions Co., Ltd. 2022

214-EP214T01  
D0422-0

## 取扱説明書

戸建住宅用宅配ポスト

# COMBO-FLAT

コンボフラット

プッシュボタン錠タイプ



このたびは、パナソニック製品をお買い上げいただき、まことにありがとうございます。

■取扱説明書をよくお読みのうえ、正しく安全にお使いください。

■ご使用前に「安全上のご注意」を必ずお読みください。

■保証書は「お引き渡し日・販売店名」などの記入を確かめ、取扱説明書とともに大切に保管してください。

## 安全上のご注意 必ずお守りください

人への危害、財産の損害を防止するため、必ずお守りいただくことを説明しています。

■ 誤った使い方をしたときに生じる危害や損害の程度を区分して、説明しています。

■ お守りいただく内容を次の図記号で説明しています。



**警告**

「死亡や重傷を負うおそれがある内容」です。



**注意**

「軽傷を負うことや、財産の損害が発生するおそれがある内容」です。



してはいけない内容です。



実行しなければならない内容です。



**警告**



**注意**

<p>禁止</p>	<p>動く部分へ手や指などを差し込まない</p> <p>はさまれて、けがをすることがあります。</p>
	<p>分解、改造および仕様変更はしない</p> <p>事故、故障の原因となります。</p>
<p>必ず守る</p>	<p>ボックス内に入って遊ばないよう、お子様には特に注意する</p> <p>ボックス内に閉じ込められるおそれがあります。</p> <p>※万が一閉じ込められた場合でも閉じ込め防止装置を押すと扉が開きます。(ミドルタイプのみ)</p>
	<p>ボックスにのぼったり扉にぶらさがったりしないよう、お子様には特に注意する</p> <p>転倒してけがをするおそれがあります。</p>

<p>禁止</p>	<p>ホースによる直接の散水はしない</p> <p>各機能に障害が生じるおそれがあります。</p>
	<p>本体に重いものを乗せたり、寄りかかったりしない</p> <p>故障の原因となります。</p>
<p>必ず守る</p>	<p>異常を感じた場合はすみやかに使用を中止する</p> <p>(例) ・異音がある ・ガタツキがある          ・動きがおかしい、動かない          ・部品の損傷、故障がある          ・腐食などにより機能、性能が低下している          ・その他</p> <p>販売店、工事店または最寄りの当社修理ご相談センターにご相談ください。</p>

保証書付き

## 知っておいていただきたいこと

- 貴重品、重要書類、危険物、なま物などの保管はしないでください。

一般配達物の受箱として設計されていますので、貴重品類の受け取りや保管には適していません。鍵も入れないでください。意図的な盗難やいたずらには対応できません。

また、風雨や諸条件によって雨水などが侵入することがありますのでご注意ください。

- 故意、悪意、いたずらに対する防御機能はありません。
- 配達される業者様等の故意、過失、使用上の誤りによる荷物の盗難、紛失については責任を負いかねますのでご了承ください。
- 受取物の認識機能はありません。
- 雨により、本体天面に水がたまります。ご使用時は水にぬれないようご注意ください。

## 各部のなまえとはたらき

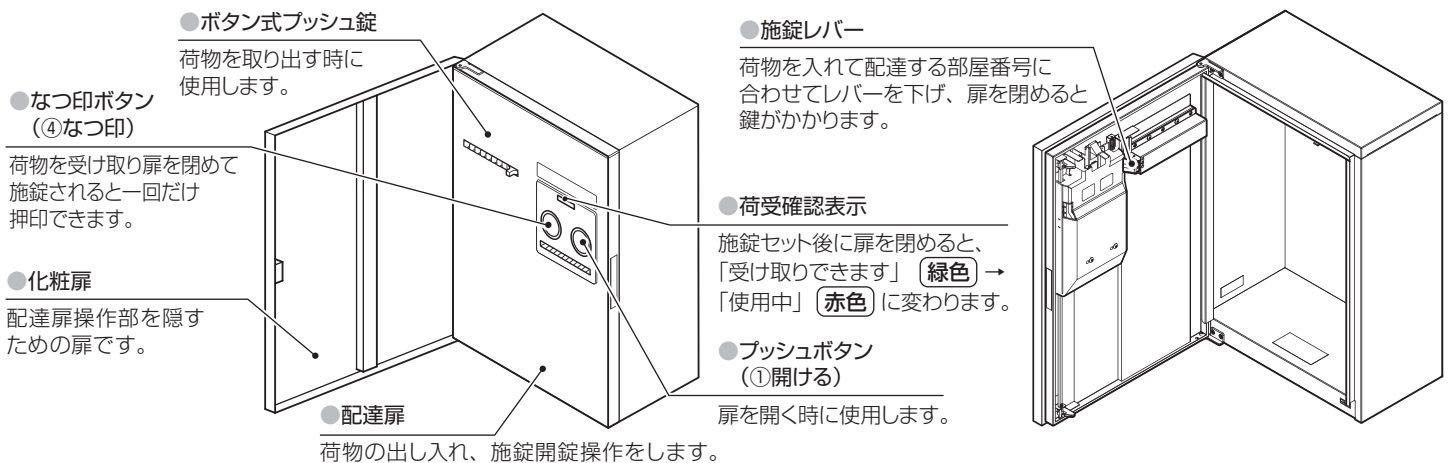

## 受け取りの範囲

「宅配ボックス」は一業者（1回）受取用です。

### ■受け取りできる最大サイズ [単位：mm]

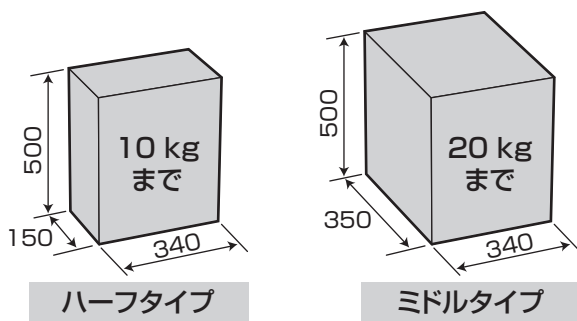

### ■受け取りできないもの

- 生鮮食料品
- 現金・貴重品・生花など

## お願い

確実に宅配ボックスをお使いいただけるために、配達の業者様へ宅配ボックスの使用のご指示をお願いいたします。

- ① 最寄の配達の業者様へ連絡していただき、不在時の宅配ボックスの使用をお伝えください。
- ② 不在配達表が入っていた場合、荷物配達の日時のご指示とともに、次回より不在時の宅配ボックスの使用をお伝えください。





# 各種設定

※印鑑の取り付けと暗証番号の登録は必ず行ってください。

## 印鑑を準備する

### お願い

- 使用する印鑑は、シヤチハタ製「ネーム9」を使用してください。その他の印鑑では、ご使用になれません。

※印鑑はお客様でご用意ください。

〈キャップを外した状態〉

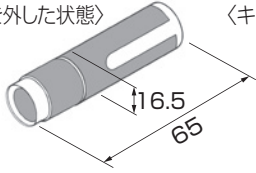

〈キャップがついた状態〉

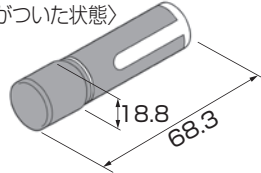

## 「OPEN」シールについて

説明書と同梱の「OPEN」シールを貼り付けていただくと、宅配ボックスと認識しやすくなります。必要に応じて貼り付けてください。

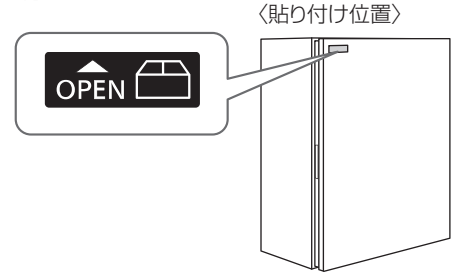

# 印鑑の取り付け／印鑑のインキカートリッジの交換方法

(印鑑のインキカートリッジ交換の目安は約2年間です)

### 1 配達扉を開け、カバーを外す

ねじ2本を取り外してください。

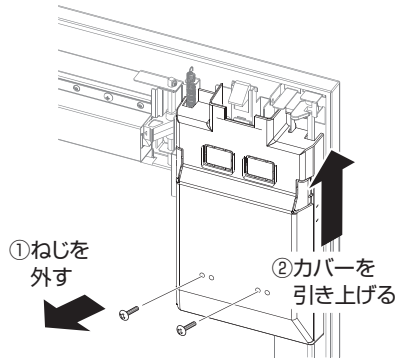

### 2 印鑑ホルダーに印鑑をセットする

必ず印鑑のキャップを外してください。

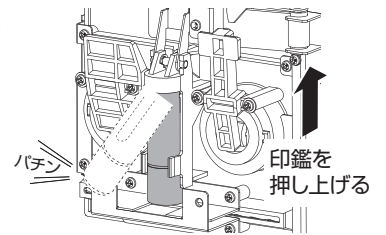

インキカートリッジを交換する場合は、  
印鑑をホルダーから外して、  
インキを補充してください。

### 手順

#### 1. 印鑑を印鑑ホルダーから外す

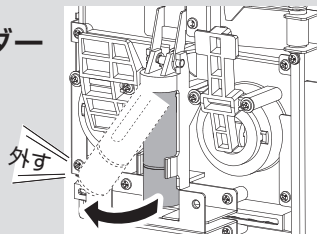

#### 2. ホルダーとインキ補充口キャップを外し、インキを補充する



### 3 カバーを取り付ける

カバーの切り欠き部を扉に引っ掛けて、ねじ2本で取り付けてください。

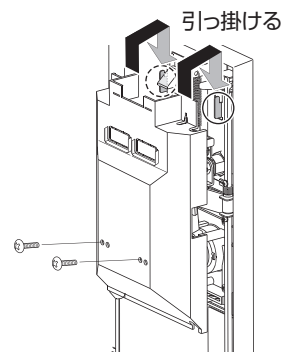
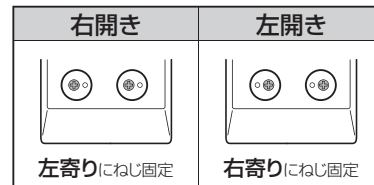

### 4 押印の確認をする

操作方法の確認をしてください。

■荷物の配達 ①～④



# 使用方法

## 荷物の配達 ※動作確認の前に印鑑がセットされているか確認してください。

### ① 化粧扉を開けて配達扉の「開ける」ボタンを押して扉を開ける

荷受確認表示が「受け取りできます」(緑色)になっていることを確認してください。



### ② 荷物を入れて施錠する

レバーを●まで下げてから扉を閉めると宅配ボックスが施錠されます。

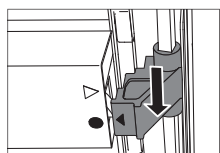

#### ご注意

- リセットするにはレバーを起こしてください。

### ③ 扉を閉めて施錠を確認する

※扉中央部を押してください。扉の上・下が確実に閉まっているか確認してください。

扉を閉めたら、荷受確認表示が「使用中」(赤色)になっていることを確認してください。



### ④ 伝票を入れて(20mm程度)「なつ印」ボタンを押す

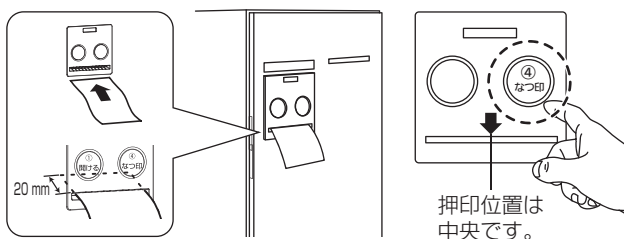

**ご注意** ●押印は1回のみです。「なつ印」ボタンはカチッと鳴ったら指を放してください。

## 荷物の取り出し

荷物が届いていると…

荷受確認表示が「使用中」(赤色)になります。

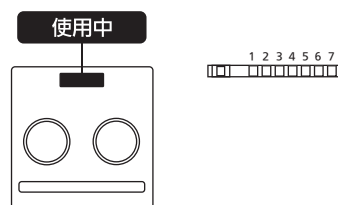

### ① 暗証番号を押す

ボタンを「カチッ」と音がするまで押し込んでください。(例：①②③で設定の場合)

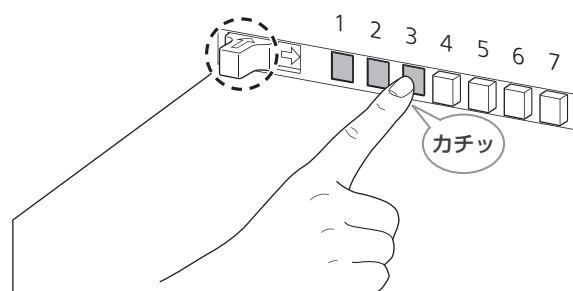

※暗証番号を間違えた場合は左のレバーを押すとリセットされます。

### ② レバーを「➡」の方向にスライドさせて解錠する

※暗証番号が間違っていたら、レバーはスライドしません。

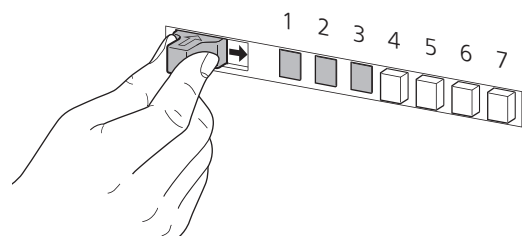

### ③ 「開ける」ボタンを押して扉を開ける

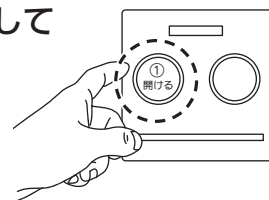

### ④ 荷物を取り出し、扉を閉める

※扉中央部を押してください。扉の上・下が確実に閉まっているか確認してください。

扉を閉めたら、荷受確認表示が「受け取りできます」(緑色)になっていることを確認してください。



■お客様の暗証番号は以下のようになります。(大切に保管してください)

暗証番号

## 知っておいていただきたいこと

貴重品、重要書類、危険物、なま物などの保管はしないでください。

一般配達物の受箱として設計されていますので、貴重品類の受け取りや保管には適しておりません。鍵も入れないでください。

意図的な盗難やいたずらには対応できません。また、風雨や諸条件によって雨水などが侵入することがありますのでご注意ください。



貴重品

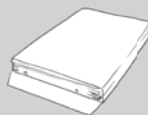

重要書類



危険物



なま物

## お手入れと点検

### 汚れたときは

- 乾いたやわらかい布、または固くしぼったやわらかい布で汚れをふき取ってください。



### ⚠ 注意



禁止

ホースによる直接の散水はしない  
各機能に障害が生じるおそれがあります。

### 月に1回は

- 押印の状態を確認してください。

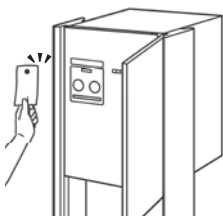

- 各部のねじなどにゆるみがないことを確認してください。

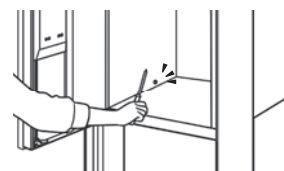

## 故障かな？と思ったら

修理、サービスを依頼される前に次の項目の点検をしてください。

症状	点検	処置
押印ができない	印鑑が入っていますか？	印鑑を入れてください。
	印鑑のインキが切れていませんか？	印鑑のインキを補充してください。
	指定以外の印鑑を使用していませんか？	指定の印鑑に交換してください。
	扉は閉じられていますか？	扉の施錠を確認してください。
伝票が入らない	印鑑が邪魔していませんか？	印鑑を上面に押し上げてセットしてください。
扉が施錠しない	施錠レバーを下げていますか？	施錠セットレバーを下げ扉を閉めてください。
扉が解錠できない	暗証番号は間違っていないですか？	リセットして正しい暗証番号のボタンを押してください。
	サイズオーバーの荷物が入っていませんか？	扉を軽く叩いたり、ゆすったりしながら解錠操作をしてください。 ※商品が壊れないようご注意ください。